

Od: jstetina@t-support.cz
Odesláno: 5. října 2015 14:47
Komu: 'vstanek@t-support.cz'
Kopie: 'fmachara@t-support.cz'; 'zdouskova@t-support.cz'
Předmět: CimatronE, Postřehy pro uživatele, Využití licence 3xMill pro pěti osé indexované frézování



Vážený uživatelé CimatronE,

dovolte, abych vás pozval ke shlédnutí nových Postřehů pro uživatele.

V této kapitole probereme možnosti využití licence 3xMill pro pěti osé indexované frézování.

V CimatronE jsou dva hlavní balíčky pro pěti osé frézování, balíček 4/5xMill pro základní pěti osé kontinuální frézování a 5xProduction pro maximální využití CimatronE na 5osé kontinuální frézování.

Zákazníci, kteří používají CimatronE pro tři osé frézování s balíčkem 3xMill a nechtějí ručně přeupínat

Obrobek, mohou i s tímto modulem frézovat alespoň v pěti osách indexovaně. Stačí na modelu vytvořit nový

souřadný systém, kde bude osa Z natočena rovnoběžně s novou osou nástroje.

Na následujících obrázcích je ukázka pěti osého indexovaného obrábění.

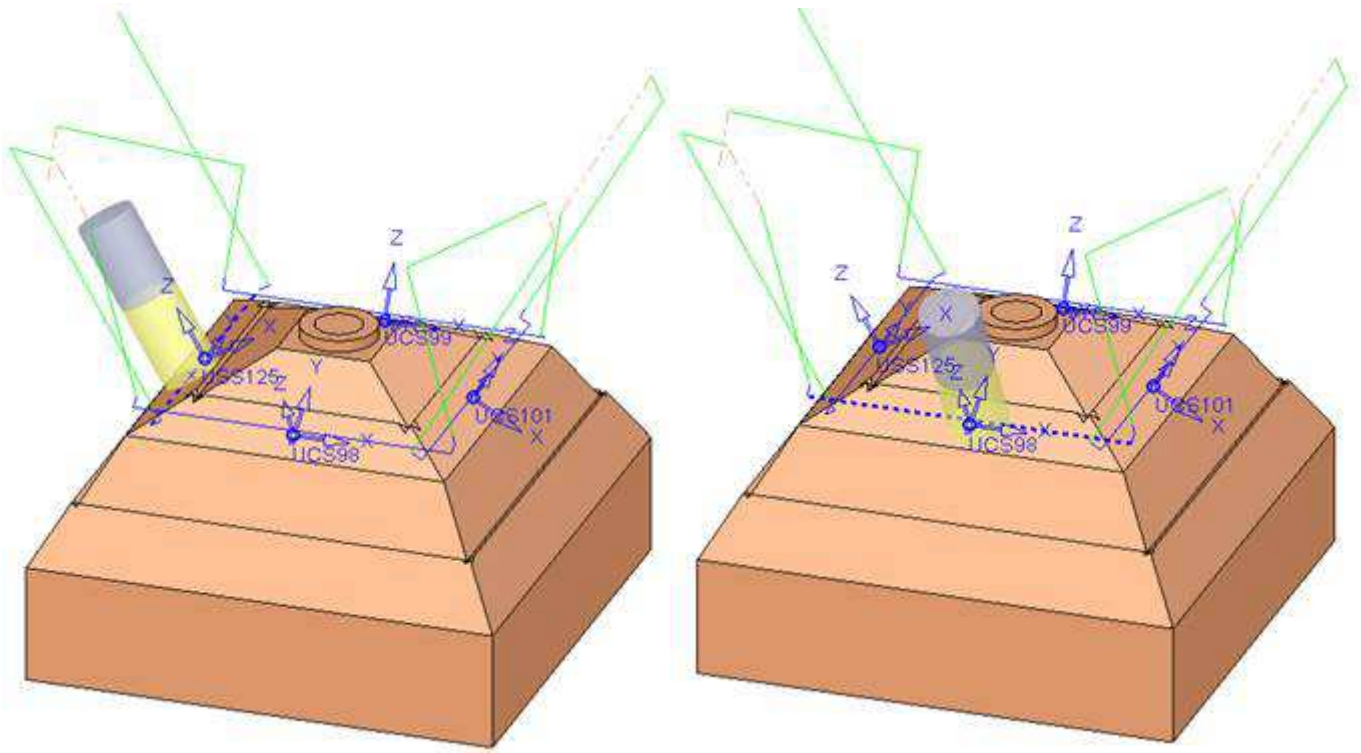

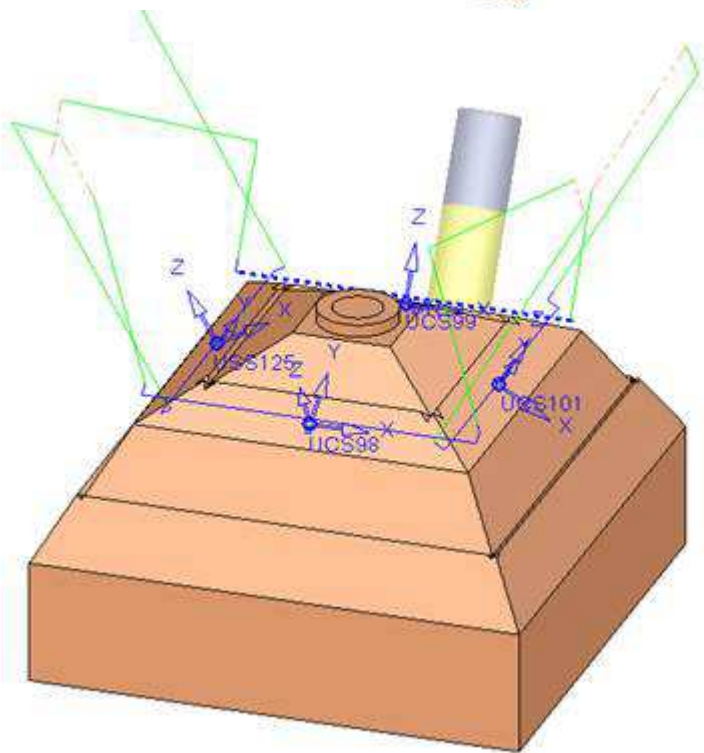
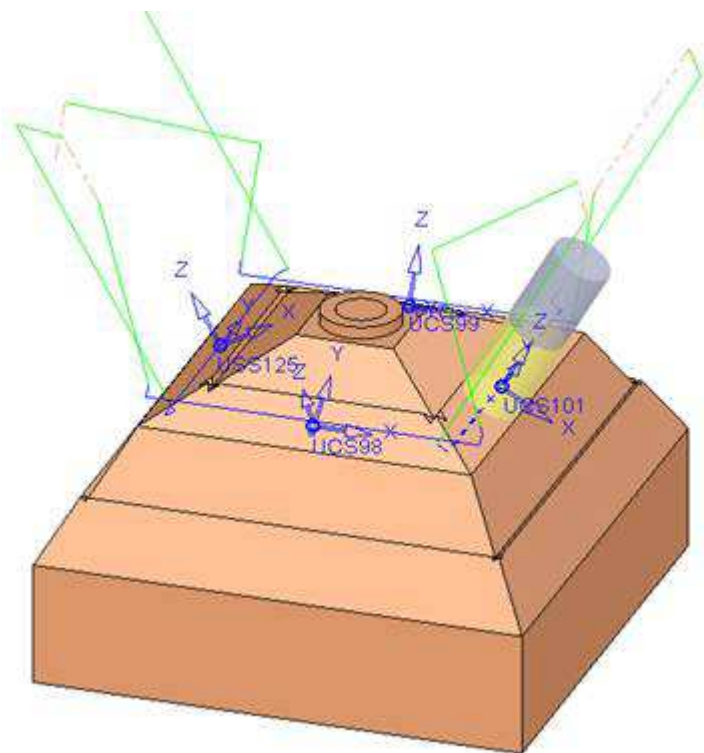

Samozřejmě je potřeba mít postprocesor, který umí generovat NC kód pro pěti osé frézování.

Tento postprocesor se postará o přepočítání přetočení stolu nebo nástroje dle dalšího souřadného systému.

Pro správnou kontrolu jakéhokoli pěti osého frézování důrazně doporučujeme mít k dispozici i simulátor stroje pro kontrolu, zda při vyklopení nedojde ke kolizi obrobku či například svěráku s nějakou částí stroje.

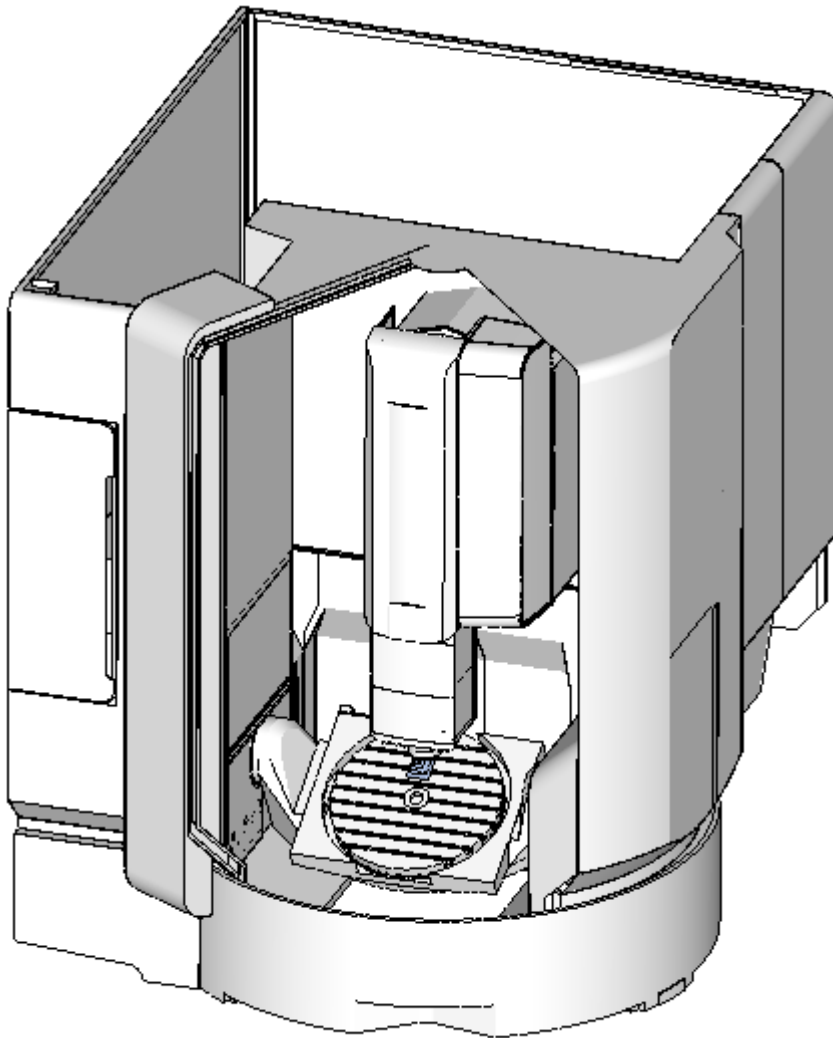

Pro získání jakýchkoli informací či technickou pomoc mě neváhejte kontaktovat na e-mailu jstetina@t-support.cz a nebo na telefonním čísle 739 592 527.

S pozdravem a přáním dobré pracovní nálady
Jakub Štětina

technology-support s.r.o.



M: +420 739 592 527
F: +420 235 355 378
T: +420 235 355 377
S: jakubstetina
E: jstetina@t-support.cz
W: www.t-support.cz



